

PK:

Kunde/*Customer:*

Datum: 29/00

Seite: 1 von 1

Ausführung:
Ringbandkern

Maßbild:
ohne Maßstab
Maße in mm

Rev.

Nennmaße:
16x10x6 mm

Legierung:
VITROPERM 500 F

Fixierung:
Fix 350

Bezugswerte:
 $A_{Fe} = 0,144 \text{ cm}^2$
 $l_{Fe} = 4,08 \text{ cm}$
 $m_{Fe} = 4,32 \text{ g}$

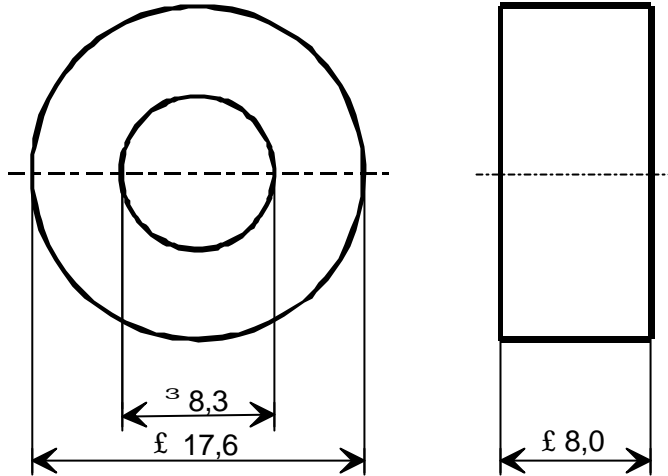

Endprüfung:
(100% Prüfung, AQL...: IEC 410 / DIN ISO 2859)

1. Mechanische Prüfung (AQL 1,0)

Grenzmaße nach Maßbild (Prüfmittel: Meßschieber)

2. Magnetische Prüfung (AQL 1,0)

2.1 Verlustprüfung nach A60092-Y3022-K005

Einstellwerte: $\hat{B} = 0,3 \text{ T}$ (entspr. $U_2 = 1,92 \text{ V/Wdg.}$)
 $f = 100 \text{ kHz}$
Prüfwert: $p_{Fe} \leq 120 \text{ W/kg}$ (entspr. $P_{Fe} \leq 0,519 \text{ W}$)

2.2 Impulsprüfung nach A60092-Y3022-K008, Betrieb unipolar

Einstellwerte: $\Delta t = 20 \mu\text{s}$
 $f_p = 1 \text{ kHz}$
 $\Delta B = 0,9 \text{ T}$ (entspr. $\Delta\Phi = 13,0 \mu\text{Vs}$)
Prüfwert: $\mu_p \geq 10000$ (entspr. $I_p \times N \leq 2,93 \text{ A}$)

Herausgeber	Bearbeiter	KB-PM K			Datum	freigegeben
KB-E	Till	Klinger			19.07.2000	Petzold